

## Retenedor H 1300

### **Especialmente indicado para las puertas más pesadas**

Los retenedores DICTATOR amortiguan suavemente el cierre de las puertas. Al mismo tiempo aseguran que la puerta encaje bien en la cerradura y la mantienen cerrada.

El retenedor H1300 tiene una unión articulada reforzada y un brazo con polea más largo que los demás tipos. Esto prolonga la vida del retenedor también en puertas muy grandes y pesadas.

La amortiguación progresiva es una característica muy importante en puertas grandes porque la velocidad de impacto va en aumento cuanto más lejos de las bisagras esté montado el retenedor. La amortiguación y la velocidad de cierre son regulables.

El retenedor H 1300 se compone de la carcasa con brazo y cilindro y el gancho. Puede montarse en puertas izquierdas y derechas.

Para marcos estrechos de acero y para puertas de acero de chapa delgada se suministran distintas placas de montaje.

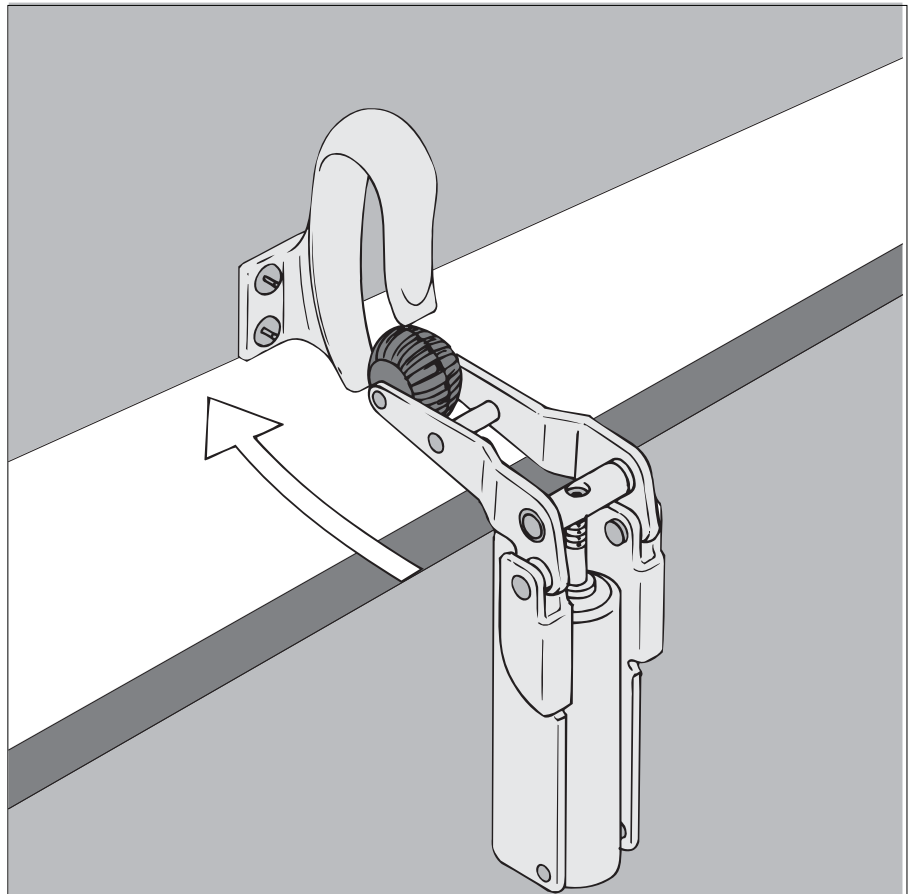

### **Datos técnicos**

Tipo de puerta	DIN izquierda y derecha, con o sin solape
Fuerza del muelle	20 N hasta 115 N (en el retenedor)
Amortiguación	progresiva, velocidad de cierre regulable
Medio de amortiguación	aceite de silicona, insensible a la temperatura
Suministro base	retenedor, gancho, tornillos
Acabado	niquelado

